

NOTICE DE MONTAGE ET FIXATION DU TABLIER ET DES DVA

(Dispositif de Verrouillage Automatique)

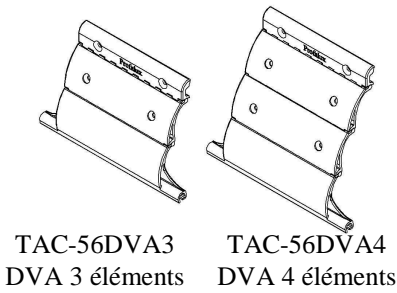

fig. 1

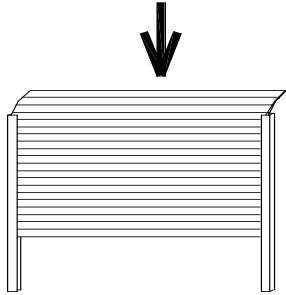

fig. 2

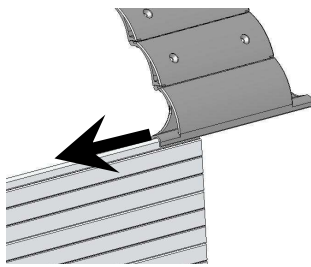

fig. 3

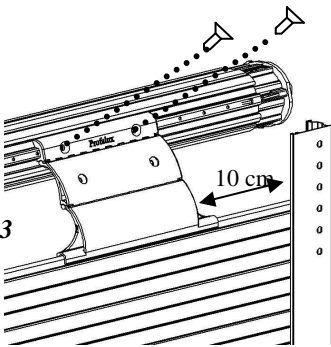

fig. 4

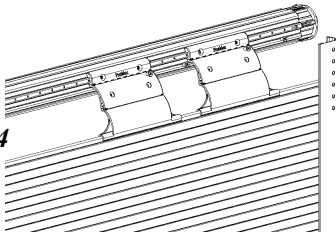

fig. 5



1. Le type et le nombre de DVA nécessaires pour un volet figure sur l'étiquette collée sur l'axe. (Exemple : 3DVA comportant 3 éléments *voir étiquettes 1 et 2*)



Etiquette 1 : volet avec moteur 10Nm



Etiquette 2 : volet avec manœuvre TO

2. Lors de la mise en place du tablier afin de ne pas risquer de le rayer, protéger l'axe, particulièrement aux extrémités, à l'aide de morceaux de moquette ou de carton (par exemple)

3. Insérer le tablier à moitié dans les coulisses par-dessus l'axe (*voir fig. 1*)

4. Glisser les DVA sur la première lame du tablier (*voir fig. 2*)

5. Positionner les DVA aux deux extrémités à 10 cm du bord du tablier (voir fig 3). Si le repère nécessite plus de 2 DVA, les répartir de façon homogène sur l'axe

NB : Pour le moteur 20Nm et 30Nm, doubler les DVA aux deux extrémités (*voir étiquette 3 et fig.4*)



Etiquette 3 : volet avec moteur 30Nm

6. À l'aide du point de commande ou de la manivelle, faire tourner l'axe pour présenter ses perforations en face des trous de fixation des DVA. Pour les axes avec ressort enlever la goupille.

7. Fixer les DVA avec les vis TF 5 x 10 livrées dans le colisage (*voir fig. 3*)

ATTENTION

Ne pas utiliser d'autre vis de façon à ne pas endommager le moteur

8. Remonter le tablier à moitié et fixer les butées sur la lame finale (fig 5)
9. Régler progressivement les fins de courses du moteur afin que les DVA se mettent bien en place et soient parfaitement opérationnels (*voir notice réglage moteur*)

ATTENTION

Le bon réglage des fins de course assure la longévité du moteur et le bon fonctionnement du verrouillage

Vous rencontrez un problème ?
 Appelez d'abord votre **technico-commercial**

En cas de besoin appelez
SOS poseurs au 04 50 98 78 60
 du lundi au vendredi
 de 8h à 12h et de 14h à 17h30